

ТИСКИ МАШИНЫЕ СИНУСНЫЕ ПОВОРОТНЫЕ TWO ANGLE SWIVEL MACHINE VICES

Тип 6530
Type 6530

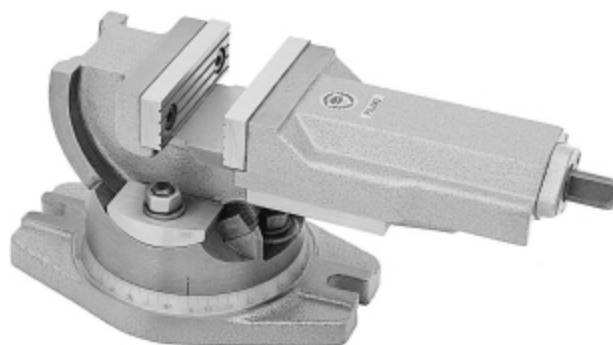
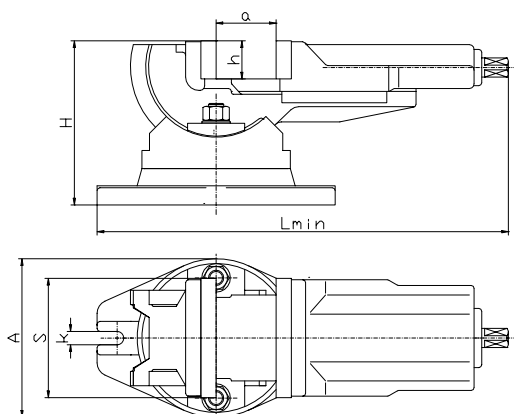

Предназначены для фрезерных, строгальных и сверлильных работ, требующих крепления обрабатываемых деталей под углом к вертикальной плоскости

- легкая чугунная конструкция
- зажимной винт полностью предохранен от загрязнения и попадания стружки
- возможность наклона обрабатываемой детали в горизонтальной плоскости под углом 90°
- возможность блокирования установленного наклона
- поворотная основа с делением 360°
- сменные губки закалены и отшлифованы
- применение упорного подшипника увеличивает эффективность работы зажимного механизма

Стандартная комплектация: рукоятка, крепежные элементы

Suitable for milling planing and drilling when two angle settings occur.

- sturdy design of cast iron
- lead screw fully covered
- additional adjusted body support when in horizontal position
- angle of incline from the horizontal position up to 90°
- 360° swivel base with ground contact edge and a graduation
- removable grooved jaw inserts, hardened and ground
- thrust bearing in the power transmission makes operation easy

Standard accessories: handcrank, slot nuts

Ширина губок Size S	A	H	L	a max	h	k	Max сила зажима Max clamping force daN	Вес кг. Weight kg	Код Nr. Code No 0642 265	PKWiU 29 407 230216
100	144	145	372	80	32	14	2500	12,5	300 504	530 230
125	168	169	437	100	40	14	3500	20,0	300 606	530 330
160	212	200	450	125	50	18	4000	34,2	300 708	530 530

ТИСКИ МАШИНЫЕ ПОВОРОТНЫЕ САМОЦЕНТРИРУЮЩИЕ SELF-CENTERING MACHINE VICES

Тип 6531
Type 6531

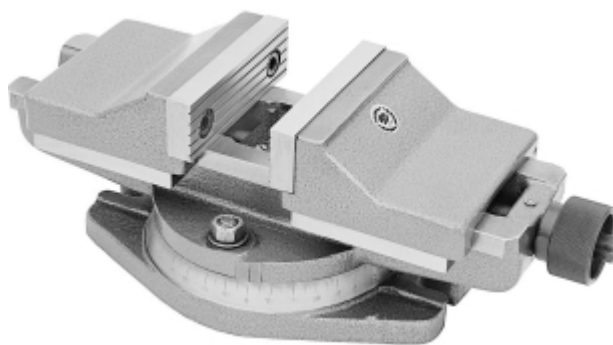
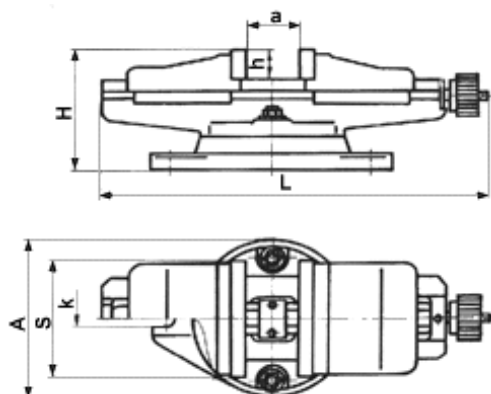

Незаменимы при строгании и фрезеровании форм, отверстий, разного типа пазов в обрабатываемых деталях, требующих симметричного крепления

- легкая чугунная конструкция
- симметричное крепление достигается при применении зажимного винта с правой и левой резьбой
- поворотное основание с делением 360°
- сменные губки закалены и отшлифованы

Стандартная комплектация: рукоятка, крепежные элементы

For milling and planing of forms, slots and grooves of all kinds. Owing to the centered clamping various workpiece widths have an effect on the central location of the workpiece.

- sturdy design of cast iron
- centric clamping by right-hand and left-hand threaded spindle
- 360° swivel base with ground contact edge and graduation
- removable grooved jaw inserts, hardened and ground

Standard accessories: handcrank, slot nuts

Ширина губок Size S	A	H	L	a max.	h	k	Max сила зажима Max clamping force daN	Вес кг. Weight kg	Код Nr. Code No 0642 265	PKWiU 29 40 230216
125	168	136	458	100	40	14	3500	19,2	310 604	531 330
160	212	169	534	125	50	14	4000	33,5	310 706	531 530
200	286	185	591	160	63	18	5500	59,0	310 808	531 700

Пример заказа / When ordering specify: 6531-125 или / or 0642 265 310 604