

Тиски предназначены для тяжелых работ, требующих высокой силы зажима. Применение гидравлического привода дает возможность получения более высокой силы зажима, чем в традиционных машинных тисках при минимальном прилагаемом усилии рабочего.

- жесткий корпус
- корпус выполнен из высококачественного сфероидального чугуна, подвижная и неподвижная губка выполнены из высококачественного серого чугуна
- быстрая двух-ступенчатая регулировка диапазона зажима при помощи двух штифтов
- гидравлический привод не требует консервации
- удлиненные направляющие подвижной губки
- отшлифованные направляющие корпуса
- сменные губки закалены и отшлифованы

Стандартная комплектация: рукоятка, крепежные элементы

These heavy duty machine vices are used in operations where large clamping force is required. A unique hydraulic spindle built-in makes operation of the vice free of fatigue.

- low sturdy design
- body and movable jaw are high quality castings
- adjusting of clamping range by means of 2 pins
- sturdy spindle free of maintenance
- long guidance of movable jaw
- removable grooved jaw inserts, hardened and ground

Standard accessories: handcrank, slot nuts

Ширина губок Size S	A	B	C	H	L	a	h	k	Max сила зажима Max clamping force daN	Вес кг. Weight kg	Код Nr. Code No 0642 265	PKWiU 29 407 230216
125	196	425	67	109	530	0-205	42	14	3000-3500	19,9	161 204	516 331
160	246	565	80	130	615	0-280	50	18	5000-5500	52,4	161 306	516 531
200	304	675	99	162	795	0-375	63	18	7000-7500	93,0	161 408	516 701

ТИСКИ МАШИННЫЕ ПОВОРОТНЫЕ С ГИДРОУСИЛИТЕЛЕМ
SWIVEL MACHINE VICES WITH HYDRAULIC SPINDLE

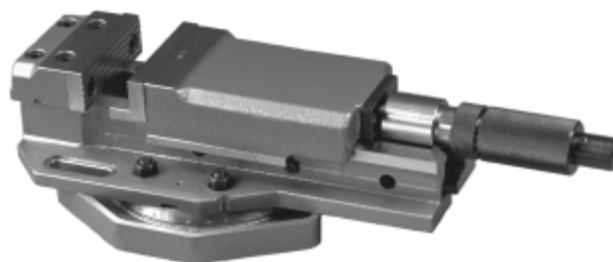
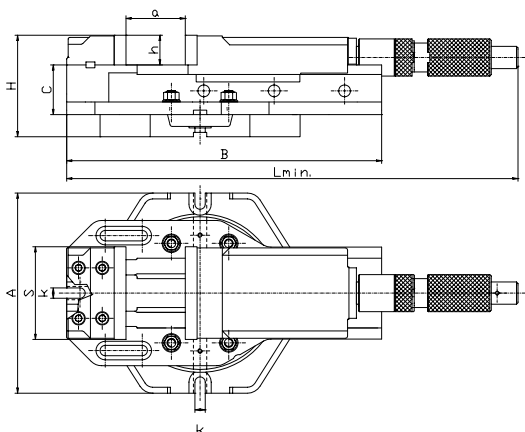

Конструкция аналогичная предыдущей, имеет поворотное основание с делением 360°

Constructed the same as above, except vices are mounted on swivel bases graduated 360°

Ширина губок Size S	A	B	C	H	L	a	h	k	Max сила зажима Max clamping force daN	Вес кг. Weight kg	Код Nr. Code No 0642 265	PKWiU 29 407 230216
125	270	425	67	139	530	0-205	42	14	3000-3500	28,0	151 206	515 331
160	325	565	80	164	615	0-280	50	18	5000-5500	68,4	151 308	515 531
200	380	675	99	207	795	0-375	63	18	7000-7500	121,0	151 400	515 701

Пример заказа / When ordering specify: **6515-125** или / or **0642 265 151 206**